

Elektronische Parkscheibe ParkScreen

Bitte lesen Sie diese Bedienungsanleitung vor der Inbetriebnahme komplett durch und bewahren Sie die Bedienungsanleitung für späteres Nachlesen auf. Wenn Sie das Gerät anderen Personen zur Nutzung überlassen, übergeben Sie auch diese Bedienungsanleitung.

1. Beschreibung und Funktion



Hinweis: Die elektronische Parkscheibe ParkScreen ist nur für den Betrieb in Deutschland und Dänemark zugelassen!

Die elektronische Parkscheibe ParkScreen wird an der Frontscheibe Ihres Fahrzeugs angebracht und registriert mit ihrem integrierten Bewegungssensor die Fahrt des Autos. Nach dem Fahrzeugstillstand schaltet die Parkscheibe automatisch nach ca. 20 Sekunden in den Parkmodus und stellt dabei den richtigen Parkzeitpunkt auf dem Display ein (in Deutschland auf die nächste halbe bzw. volle Stunde, in Dänemark auf die nächste Viertelstunde).

Somit erspart die elektronische Parkscheibe das manuelle Einstellen und Hinterlegen einer herkömmlichen Parkscheibe und verhindert somit bspw. Strafbzettel und Ärger durch fehlende Ausweisung der Ankunftszeit auf einem Parkplatz. Die elektronische Parkscheibe kann auch manuell eingestellt werden, um bspw. ein in der Zukunft liegendes Parkzeitfenster zu berücksichtigen. Wird das Fahrzeug hinreichend bewegt, beendet die Parkscheibe den Parkmodus automatisch. Das Anlassen des Motors ist dabei nicht ausreichend, um den Parkmodus zu beenden. Die Parkscheibe bleibt so lange auf dem korrekten Parkzeitpunkt, bis eine tatsächliche Bewegung des Fahrzeugs registriert wird.



Hinweis: Um anerkannt zu werden, muss die elektronische Parkscheibe ParkScreen an der Frontscheibe befestigt sein. Ein loses Hinterlegen im Fahrzeug ist nicht ausreichend. Sonstige Parkzeituhren/Parkscheiben aus Kunststoff oder Papier müssen aus dem Sichtbereich entfernt werden.

2. Bestimmungsgemäßer Einsatz

Die elektronische Parkscheibe ParkScreen ist ausschließlich für den Privatgebrauch bestimmt und nicht für den gewerblichen Bereich geeignet. Verwenden Sie die Parkscheibe nur wie in dieser Anleitung beschrieben und unter Verwendung einer CR2450-Knopfzelle für die Stromversorgung. Jeder andere Einsatz ist nicht bestimmungsgemäß und führt zu einem Gewährleistungs- und Haftungsausschluss. Dies gilt auch für Umbauten und Veränderungen am Gerät.

3. Lieferumfang

- 1x Elektronische Parkscheibe ParkScreen mit angebrachten Klebepads
- 1x CR2450-Knopfzelle (bereits im Gerät eingesetzt)
- 1x Bedienungsanleitung

4. Betriebs- und Sicherheitshinweise

- Verpackungsmaterial nicht achtlos liegen lassen! Es kann zu einem gefährlichen Spielzeug für Kinder werden.
- Das Gerät ist kein Spielzeug. Es darf nicht im Zugriffsbereich von Kindern aufbewahrt oder betrieben werden.
- Neue und gebrauchte Knopfzellen von Kindern fernhalten. Wurde eine Knopfzelle verschluckt oder ist auf andere Art in den Körper gelangt, muss sofort ärztliche Hilfe in Anspruch genommen werden. Ansonsten kann es innerhalb von wenigen Stunden zu schweren inneren Verätzungen kommen, die tödlich enden können.
- Setzen Sie Knopfzellen nicht starker Wärme aus, etwa durch direkte Sonneneinstrahlung oder Feuer. Es besteht Brand- und Explosionsgefahr, sowie das Risiko von austretenden, brennbaren Flüssigkeiten oder Gasen.
- Knopfzellen dürfen nicht geladen, mit anderen Mitteln reaktiviert, auseinandergenommen, ins Feuer geworfen oder kurzgeschlossen werden. Ansonsten besteht erhöhte Explosions- und Auslaufgefahr.
- Wenn das Batteriefach der elektronischen Parkscheibe nicht sicher schließt, ist das Gerät nicht zu benutzen und von Kindern fernzuhalten.
- Bei längerem Nichtgebrauch der Parkscheibe die Knopfzelle aus dem Gerät entfernen, um ein mögliches Auslaufen zu verhindern.
- Kontakt der Batterieflüssigkeit mit Haut, Augen und Schleimhäuten vermeiden. Bei Kontakt spülen Sie die betroffenen Stellen sofort mit reichlich klarem Wasser aus und suchen Sie einen Arzt auf.
- Starke mechanische Beanspruchungen wie große Erschütterungen, extreme Temperaturen und übermäßige Feuchtigkeit sind zu vermeiden.
- Das Gerät darf nur mit der in den technischen Daten aufgeführten Stromversorgung betrieben werden.

Bei Sach- oder Personenschäden, die durch unsachgemäße Handhabung oder Nichtbeachten der Sicherheitshinweise und der Bedienungsanleitung verursacht werden, übernehmen wir keine Haftung. In solchen Fällen erlischt jeder Gewährleistungsanspruch!

Für Folgeschäden übernehmen wir keine Haftung.

Öffnen Sie das Gerät nicht, unternehmen Sie keine Reparaturversuche, nehmen Sie keine Umbauten oder Veränderungen vor – dies führt zum Verlust des Gewährleistungsanspruchs. Für Folgeschäden übernehmen wir keine Haftung.

Die elektronische Parkscheibe ParkScreen wurde vom Kraftfahrtbundesamt (KBA) zugelassen und erfüllt dementsprechend alle Bestimmungen der Straßenverkehrsordnung in Deutschland. Bitte beachten Sie, dass stets nur eine Parkscheibe im Fahrzeug angebracht sein darf und eine korrekte Einstellung der Parkscheibe immer in die Verantwortlichkeit des Fahrzeugführers fällt. Die dnt Innovation GmbH ersetzt keine etwaigen Parkgebühren und haftet nicht für Montagefehler.

5. Übersicht, Beschreibung

Geräte-Rückseite

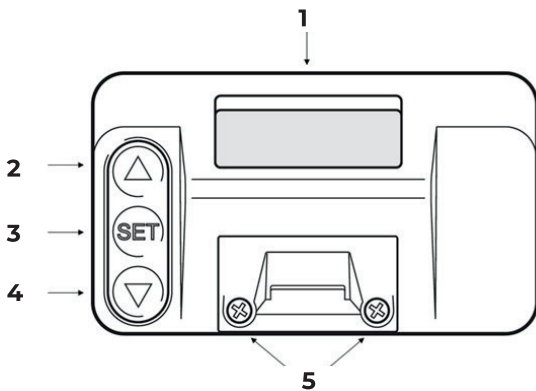

1. **Rückseitiges Display:** Zeigt die aktuelle Uhrzeit, das eingestellte Land, einen niedrigen Batteriestand und mehr an.
2. **Pfeiltaste nach oben**
3. **SET-Taste:** Zum Einstellen der elektronischen Parkscheibe
4. **Pfeiltaste nach unten**
5. **Batterieschublade** mit Kreuzschlitzschrauben

Rückseitiges Display

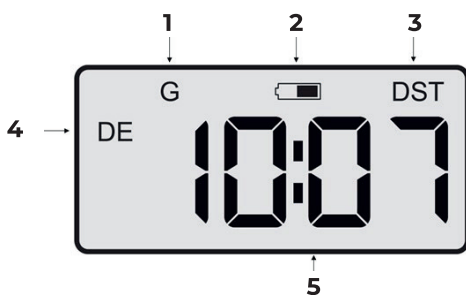

1. **Bewegungserkennung:**
Das G zeigt an, dass das Fahrzeug sich aktuell bewegt und der Parkmodus nicht aktiv ist.
2. **Batterieanzeige:** Wird angezeigt, wenn die Batterie gewechselt werden muss.

3. **Sommerzeit-Anzeige:** Zeigt die aktivierte Sommerzeit an. Die Umstellung erfolgt automatisch.
4. **Länderkürzel:** Zeigt das derzeit eingestellte Land an (DE für Deutschland, DK für Dänemark).
5. **Aktuelle Uhrzeit:** Anzeige der aktuellen Uhrzeit (nicht der eingestellten Parkzeit)



Hinweis: Sollte im rückseitigen Display nichts angezeigt werden, befindet sich das Gerät im Energiesparmodus. Ein Druck auf die Pfeiltasten- oder SET-Taste aktiviert das Display in dem Fall.

6. Erstinbetriebnahme/Einstellung

- Nehmen Sie alle Teile aus der Verpackung und prüfen Sie, ob alle Bestandteile des Lieferumfangs vorhanden und unbeschädigt sind. Ist dies nicht der Fall, benutzen Sie den Artikel nicht, sondern wenden Sie sich an Ihren Händler.
- Drehen Sie die Kreuzschlitzschrauben an der Rückseite der elektronischen Parkscheibe ein kleines Stück heraus und entfernen Sie den sichernden Iso-Streifen. Schieben Sie die Batterieschublade anschließend wieder vollständig ein und sichern Sie die Kreuzschlitzschrauben.
- Sobald die elektronische Parkscheibe mit Strom versorgt wird, erscheint im kleinen Display an der Rückseite das Länderkürzel „DE“ mit der Uhrzeitanzeige „0:00“.
- Um die Ersteinstellung der Parkscheibe vorzunehmen, halten Sie die SET-Taste 3 Sekunden lang gedrückt.



Hinweis: Gehen Sie bei den folgenden Einstellungen zügig vor. Nach 10 Sekunden ohne Eingabe wird der Einstellvorgang abgebrochen und muss wiederholt werden. Der Vor- bzw. Rücklauf der angezeigten Werte geht schneller, wenn die Pfeiltasten gedrückt gehalten werden. Möchten Sie zu einem späteren Zeitpunkt die Daten neu eingeben bzw. korrigieren, halten Sie die SET-Taste erneut für 3 Sekunden gedrückt, um den Einstellvorgang erneut durchzuführen.

- Wählen Sie mit den Pfeiltasten das korrekte Land aus: „DE“ für Deutschland, „DK“ für Dänemark. Bestätigen Sie Ihre Auswahl mit der SET-Taste.
- Stellen Sie unter Verwendung der Pfeiltasten nachfolgende Daten ein:
 - Jahr
 - Monat
 - Tag
 - Aktuelle Stunde
 - Aktuelle Minute
- Bestätigen Sie Ihre Eingabe mit einem erneuten Druck auf die SET-Taste.

7. Befestigung/Gebrauch

- Reinigen und entfetten Sie die Windschutzscheibe Ihres Fahrzeugs von innen mit einem geeigneten Glasreiniger und reiben Sie sie anschließend gründlich trocken. Die Außentemperatur sollte während der Parkscheibenmontage nicht unter 15 °C liegen, damit die Klebeflächen eine gute Haftung gewährleisten können.
- Testen Sie eine geeignete Position der Parkscheibe in der unteren rechten Ecke der Windschutzscheibe. Achten Sie insbesondere darauf, dass die Sicht des Fahrers nicht eingeschränkt wird **und ein späterer Batteriewechsel problemlos möglich ist.**



Hinweis: Bei eingeschränkter Sicht auf die Windschutzscheibe von außen, bspw. nach starkem Schneefall, ist das Ordnungspersonal nur dazu verpflichtet, die untere rechte Ecke der Windschutzscheibe auf eine hinterlegte Parkscheibe zu prüfen. Befestigen Sie die elektronische Parkscheibe daher immer in der unteren rechten Seite der Windschutzscheibe (unten auf der Beifahrerseite) um sicherzustellen, dass das Gerät von außen gesehen wird.

- Entfernen Sie die Schutzfolien der beiden äußeren Klebeflächen auf der Frontseite der Parkscheibe.
- Drücken Sie die Parkscheibe für ca. 30 Sekunden mit leichtem Druck an die ausgewählte Stelle der Windschutzscheibe.

Standardmäßig arbeitet die elektronische Parkscheibe nach der Befestigung automatisch. Kontrollieren Sie beim Verlassen des Fahrzeugs lediglich mit einem kurzen Blick, dass die Parkscheibe offensichtlich funktioniert, also im großen Außendisplay der Parkzeitpunkt richtig eingestellt und die Parkscheibe gut lesbar ist. Nach dem Stillstand des Fahrzeugs benötigt die Parkscheibe bis zu 20 Sekunden, um den Parkmodus einzustellen und die korrekte Ankunftszeit anzuzeigen.

Befindet sich die elektronische Parkscheibe im Parkmodus, können Sie die Parkzeit auch manuell einstellen. Dies wird benötigt, wenn Sie z. B. Ihr Fahrzeug abends abstellen und die Parkscheibenpflicht erst am nächsten Morgen beginnt, also in der Zukunft liegt. Wenn Sie die Parkzeit manuell einstellen möchten, drücken Sie beide Pfeiltasten gleichzeitig. Daraufhin beginnt die Stunden-Anzeige zu blinken. Über die Pfeiltasten stellen Sie die gewünschte Stunde ein, welche angezeigt werden soll. Bestätigen Sie Ihre Auswahl mit der SET-Taste. Anschließend wählen Sie das gewünschte, halbstündige Intervall aus (bspw: 14:30 oder 15:00 Uhr). Erneutes, gleichzeitiges Drücken beider Pfeiltasten bestätigt die manuelle Parkzeiteinstellung.

Die manuelle Parkzeit bleibt bis zur nächsten Bewegung des Fahrzeugs aktiv. Beachten Sie bei der manuellen Einstellung der Parkzeit die gesetzlichen Bestimmung des Parkbereichs.

Die elektronische Parkscheibe verfügt über einen automatischen Energiesparmodus, um eine möglichst lange

Batterielaufzeit zu gewährleisten. Das rückseitige Display wird ca. 5 Minuten nach Fahrtbeginn bzw. Stillstand des Fahrzeugs abgeschaltet und kann mit einem kurzen Druck auf die SET-Taste reaktiviert werden. Das Außendisplay schaltet sich während der Fahrt ab und wird bei erkanntem Stillstand des Fahrzeugs automatisch reaktiviert, um die Parkzeit anzuzeigen, bis das Auto wieder bewegt wird.

- Zum Ablösen der Parkscheibe nicht am Gehäuse ziehen, sondern mit den Fingern vorsichtig die Klebeflächen lösen.
- Altersbedingt und durch starke Temperaturschwankungen verlieren die Klebeflächen möglicherweise mit der Zeit an Halt. In diesem Fall ersetzen Sie die alten Klebeflächen durch neue und möglichst hochwertige Klebepads.

8. Batteriewechsel

Sobald das Batteriesymbol im Display angezeigt wird, müssen Sie die Knopfzelle (Typ CR2450) wechseln. Eine Knopfzelle hat beim Betrieb der elektronischen Parkscheibe eine Lebensdauer von typ. 2 Jahren. Nach dem Batteriewechsel müssen Sie die Einstellung der Parkscheibe erneut vornehmen (siehe Punkt 6).

- Drehen Sie die Kreuzschlitzschrauben der Batterieschublade heraus und legen Sie die Schrauben sorgfältig beiseite, um sie nicht zu verlieren.
- Ziehen Sie die Batterieschublade heraus und entfernen Sie die alte Knopfzelle. Wenden Sie beim Herausziehen der Batterieschublade keine übermäßige Kraft an, da ansonsten das Batteriefach beschädigt werden könnte.
- Legen Sie eine neue Knopfzelle in die Batterieschublade ein. Achten Sie darauf, dass die Plus-Markierung (+) der Knopfzelle nach oben zeigt.
- Schließen Sie die Batterieschublade wieder vollständig und sichern Sie sie mit den Kreuzschlitzschrauben.

9. Pflege und Wartung

Reinigen Sie das Gerät nur mit einem weichen, trockenen Leinentuch. Bei starken Verschmutzungen kann dieses leicht angefeuchtet sein. Reinigen Sie das Gerät nicht mit lösungsmittelhaltigen Reinigungsmitteln! Das Gerät nach der Reinigung sorgfältig mit einem Tuch trocknen. Achten Sie darauf, dass keine Feuchtigkeit in das Geräteinnere gelangt.

Bitte überprüfen Sie regelmäßig die angezeigte Uhrzeit und justieren Sie diese ggfs. nach. Abweichungen sind bspw. durch etwaige Temperaturunterschiede möglich.

10. Technische Daten

Zulassungsnummer:....ECE-Genehmigung 10 R – 069715
Modellnummer:.....GT-PT-01
Ziffergröße Außendisplay:20 mm
Stromversorgung:1x CR2450-Knopfzelle, 3 V
Batterielebensdauer:..... typ. 2 Jahre
Gehäusematerial:.....ABS
Betriebstemperatur:.....-25 bis +60 °C
Abmessungen (B x H x T):.....83 x 24 x 53 mm
Gewicht:.....108 g

11. Entsorgungshinweise

Gerät nicht im Hausmüll entsorgen!

Elektronische Geräte sind entsprechend der Richtlinie über Elektro- und Elektronik-Altgeräte über die örtlichen Sammelstellen für Elektronik-Altgeräte zu entsorgen!



Batterieverordnung beachten!

Batterien und Akkus gehören nicht in den Hausmüll. Nach der Batterieverordnung sind Sie verpflichtet, verbrauchte oder defekte Batterien an den örtlichen Batteriesammelstellen bzw. an Ihren Händler zurückzugeben! Lithiumbatterien und Akkupacks dürfen nur im entladenen Zustand in die Sammelbehälter für Geräte-Altbatterien gegeben werden bzw. bei nicht vollständig entladenen Batterien muss Vorsorge gegen Kurzschlüsse getroffen werden.



12. Konformitätserklärung

Die elektronische Parkscheibe ParkScreen befindet sich in Übereinstimmung mit den grundlegenden Anforderungen und den übrigen, einschlägigen Bestimmungen der Europäischen Union.

Die vollständige Konformitätserklärung finden Sie im Internet unter www.dnt.de.

13. Kontakt

Sie haben Fragen zum Produkt oder zur Bedienung? Unser Technischer Kundendienst erteilt Ihnen gerne umfassende und qualifizierte Auskünfte:

E-Mail: support@dnt.de

1. Ausgabe Deutsch 02/2024

Dokumentation © 2023 dnt Innovation GmbH

Alle Rechte vorbehalten. Ohne schriftliche Zustimmung des Herausgebers darf diese Bedienungsanleitung auch nicht auszugsweise in irgendeiner Form reproduziert oder vervielfältigt werden.

Es ist möglich, dass die vorliegende Bedienungsanleitung noch drucktechnische Mängel oder Druckfehler aufweist.

Die Angaben in dieser Bedienungsanleitung werden jedoch regelmäßig überprüft und Korrekturen in der nächsten Ausgabe vorgenommen. Für Fehler technischer oder drucktechnischer Art und ihre Folgen übernehmen wir keine Haftung.

Alle Warenzeichen und Schutzrechte werden anerkannt. Änderungen im Sinne des technischen Fortschritts können ohne Vorankündigung vorgenommen werden.

Importeur:
dnt Innovation GmbH
Maiburger Straße 29
26789 Leer · Germany
www.dnt.de